

ВПЕРВЫЕ НА ПЛОЩАДКЕ WOODEX



ЦИФРОВОЙ МЕБЕЛЬНЫЙ ФОРУМ МОСКВА 2023

28 НОЯБРЯ – 1 ДЕКАБРЯ 2023

| МОСКВА, МВЦ «КРОКУС ЭКСПО», ПАВИЛЬОН 1, ЗАЛ 2

ГРАНДИОЗНЫЙ МАСШТАБ МЕРОПРИЯТИЯ В РОССИИ

БЕСПЛАТНЫЙ БИЛЕТ НА САЙТЕ [WOODEXPO.RU](https://woodeexpo.ru) ПО ПРОМОКОДУ **CMF023**

РЕГИСТРАЦИЯ



ЦИФРОВОЙ МЕБЕЛЬНЫЙ ФОРУМ МОСКВА 2023

10+
ОТРАСЛЕВЫХ
ПАРТНЕРОВ

>80
СТАНКОВ
В РАБОТЕ

3
ДНЯ ДЕЛОВОЙ
ПРОГРАММЫ

4 500 М²
ВОЗМОЖНОСТЕЙ

7
ПРОИЗВОДСТВЕННЫХ
УЧАСТКОВ

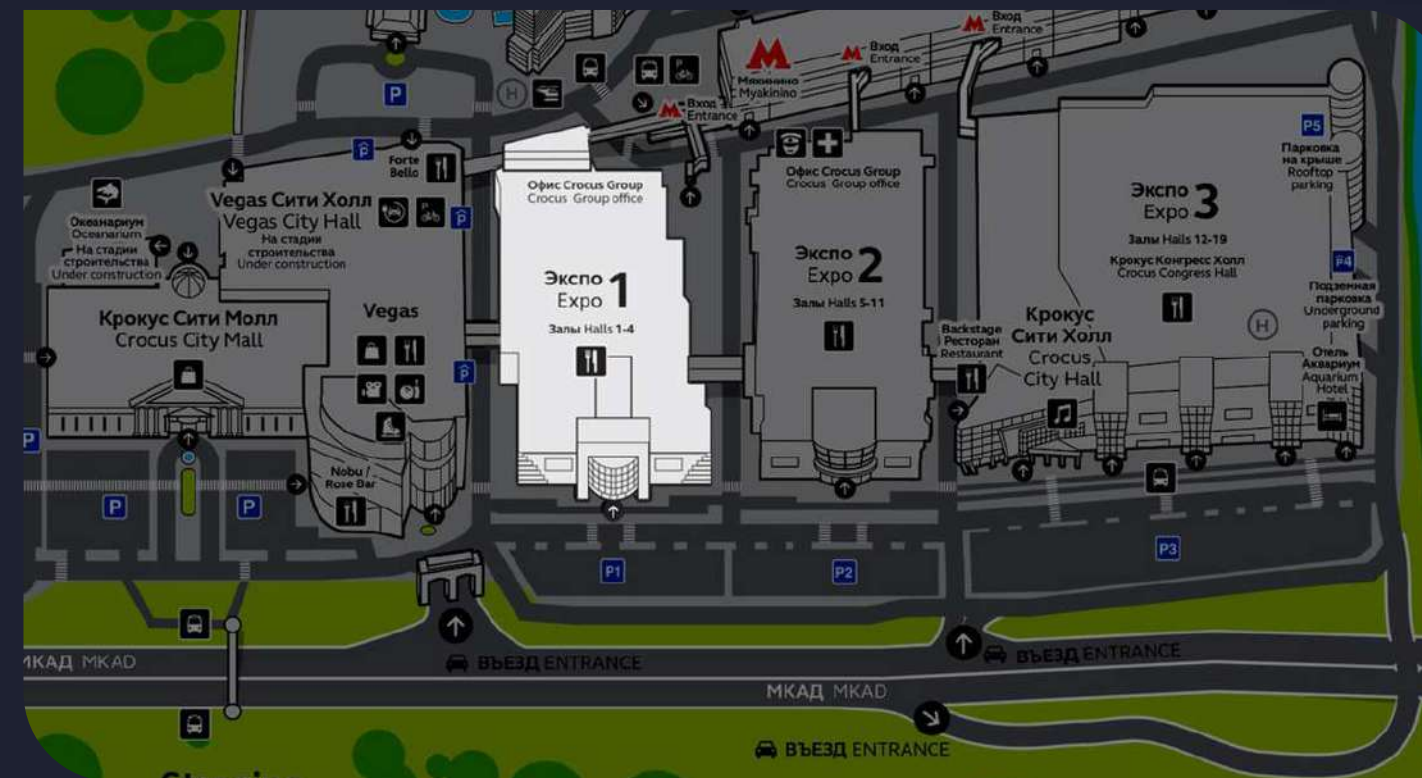
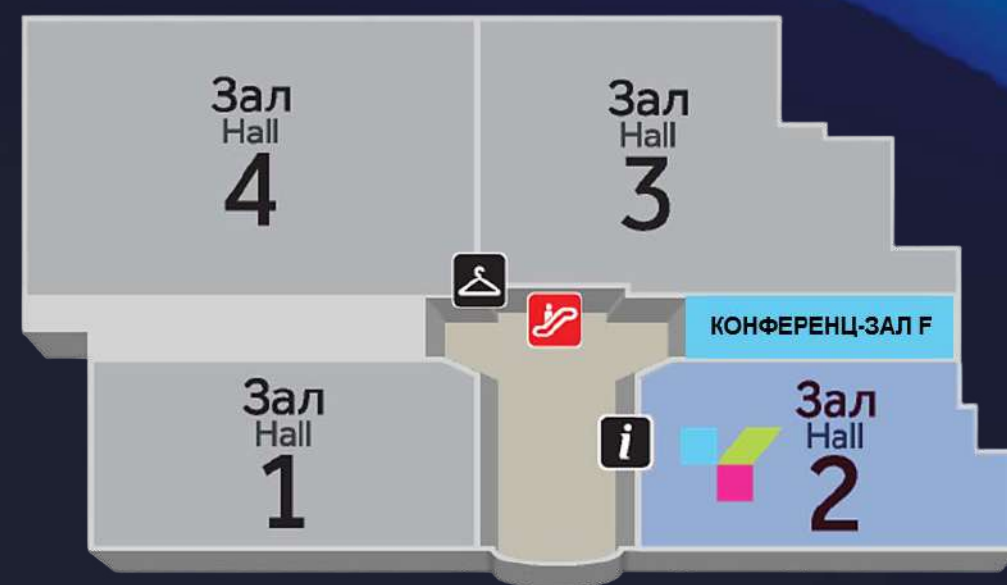

ГРАНДИОЗНЫЙ МАСШТАБ МЕРОПРИЯТИЯ В РОССИИ

БЕСПЛАТНЫЙ БИЛЕТ НА САЙТЕ WOODEXPO.RU ПО ПРОМОКОДУ **CMF023**

РЕГИСТРАЦИЯ



3 КЛЮЧЕВЫЕ ЗОНЫ ОБОРУДОВАНИЯ

производство мебели | обработка массива | производство дверей

мировые премьеры новинок в работе
автоматизированные линии и роботизированные ячейки

3 КЛЮЧЕВЫЕ ЗОНЫ КОМПЛЕКСНОГО СНАБЖЕНИЯ ПРОИЗВОДСТВ

инструменты | расходные материалы | вспомогательное оборудование

новейшие серии и линейки
передовые решения и информация о проведённых тестах на производствах



ГРАНДИОЗНЫЙ МАСШТАБ МЕРОПРИЯТИЯ В РОССИИ

БЕСПЛАТНЫЙ БИЛЕТ НА САЙТЕ WOODEXPO.RU ПО ПРОМОКОДУ **CMF023**

РЕГИСТРАЦИЯ



3 КЛЮЧЕВЫЕ ЗОНЫ ОБОРУДОВАНИЯ

производство мебели | обработка массива | производство дверей

УГЛОВОЙ ФОРМАТНО-РАСКРОЕЧНЫЙ ЦЕНТР KDT KS-4522HLS

СЕРЬЕЗНЫЙ КОНКУРЕНТ ЕВРОПЕЙСКИМ АНАЛОГАМ

Премиальная комплектация, лучшие технические и инновационные решения от завода KDT Machinery в одном станке

KDT KS-4522HLS спроектирован на базе уже проверенных годами станков, вобрал в себя лучшие технические решения от инженеров завода KDT и получил комплектацию, которая отвечает всем требованиям и нормам современных мебельных производств в России и стран ЕС.

Модернизирована конструкция основного толкателя с динамическими захватами на 2-й и 3-й позиции

Модернизирована каретка на продольной и поперечной станциях раскроя



МИРОВАЯ ПРЕМЬЕРА

ГРАНДИОЗНЫЙ МАСШТАБ МЕРОПРИЯТИЯ В РОССИИ

БЕСПЛАТНЫЙ БИЛЕТ НА САЙТЕ WOODEXPO.RU ПО ПРОМОКОДУ **CMF023**

РЕГИСТРАЦИЯ



3 КЛЮЧЕВЫЕ ЗОНЫ ОБОРУДОВАНИЯ

производство мебели | обработка массива | производство дверей

ПРЕМЬЕРА В РФ

АВТОМАТИЧЕСКАЯ 4-Х СТОРОННЯЯ КРОМКООБЛИЦОВОЧНАЯ ЛИНИЯ НА БАЗЕ ДВУХ ДВУСТОРОННИХ СТАНКОВ С ЗАГРУЗКОЙ И ВЫГРУЗКОЙ ЗАГОТОВОК

ПОЗВОЛЯЕТ ЗА ОДИН ПРОХОД НА СКОРОСТИ 26 М/МИН
ПРОИЗВЕСТИ КРОМЛЕНИЕ ЗАГОТОВОК СО ВСЕХ ЧЕТЫРЕХ СТОРОН В СЕРИЙНОМ ФОРМАТЕ



Результаты применения данного решения:

- увеличение производительности участка кромкооблицовки
- повышение качества продукции, в том числе благодаря получению заготовками правильной геометрии и параллельности сторон
- экономия до 40% площади
- всей линией управляет всего один оператор

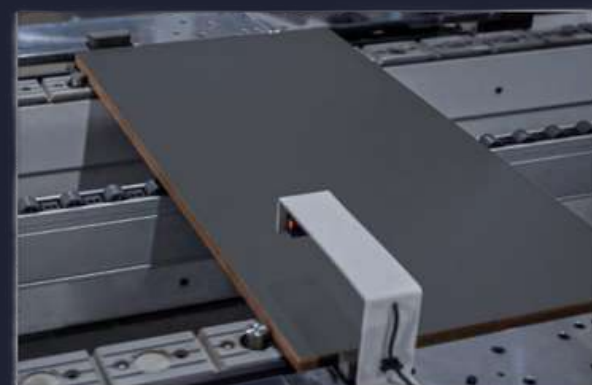

ГРАНДИОЗНЫЙ МАСШТАБ МЕРОПРИЯТИЯ В РОССИИ

БЕСПЛАТНЫЙ БИЛЕТ НА САЙТЕ WOODEXPO.RU ПО ПРОМОКОДУ **CMF023**

РЕГИСТРАЦИЯ



3 КЛЮЧЕВЫЕ ЗОНЫ ОБОРУДОВАНИЯ

производство мебели | обработка массива | производство дверей



МИРОВАЯ ПРЕМЬЕРА **ЛАЗЕРНЫЙ КРОМКООБЛИЦОВОЧНЫЙ
СТАНОК KDT KE-668JGB LASER**
Оптически нулевой шов стал доступнее

Идеально подходит для решения широкого диапазона задач. Благодаря двум концептуально разным узлам клеенанесения, влагостойкий корпус (например, кухни) и фасад с оптически нулевым швом кромки могут быть изготовлены НА ОДНОМ СТАНКЕ.



ХИТ ПРОДАЖ **КРОМКООБЛИЦОВОЧНЫЙ
СТАНОК KDT KE-706**
Быстрая перенастройка, широкий спектр задач

KDT KE-706 с автоматической перенастройкой агрегатов, герметичным плавителем PUR-клея на 2,5 (20) кг и станцией хранения клеевых ванн в вакууме, доказывает утверждение, что с PUR-клеем работать можно безопасно и комфортно



ХИТ ПРОДАЖ **КРОМКООБЛИЦОВОЧНЫЙ
СТАНОК KDT KE-365**
Компактный, надёжный, доступный и проверенный временем станок

Обладает большинством необходимых агрегатов и работает на максимальной скорости 23 м/мин. Отличный помощник в деле кромкооблицовки как при небольшом, так и при серийном формате выпуска продукции

ГРАНДИОЗНЫЙ МАСШТАБ МЕРОПРИЯТИЯ В РОССИИ

БЕСПЛАТНЫЙ БИЛЕТ НА САЙТЕ WOODEXPO.RU ПО ПРОМОКОДУ **CMF023**

РЕГИСТРАЦИЯ



3 КЛЮЧЕВЫЕ ЗОНЫ ОБОРУДОВАНИЯ

производство мебели | обработка массива | производство дверей



ТАКЖЕ БУДЕТ ПРЕДСТАВЛЕНА
МОДЕЛЬ **KD-610HZ**

МИРОВАЯ ПРЕМЬЕРА СВЕРЛИЛЬНО-ПРИСАДОЧНЫЙ ЦЕНТР С ЧПУ KDT KD-610R

Ваша победа на рынке мебельного производства

Компактные размеры позволяют устанавливать центр даже в небольших цехах и мастерских, не занимая много места, а высокая производительность делает станок идеальным инструментом для рабочих процессов в различных отраслях промышленности

НОВИНКА 2023 СВЕРЛИЛЬНО-ПРИСАДОЧНЫЙ ЦЕНТР С ЧПУ KDT KD-612G

Самый многофункциональный в истории центр

- Два верхних фрезерных узла (9 кВт + 5,5 кВт)
- Два магазина инструмента (2 + 10 позиций)
- Два нижних фрезерных узла (3,5 кВт + 3,5 кВт)
- Компоновка сверлильных головок: 14V+10H+9V

Станок может справиться с любой картой присадки, расширить ассортимент и уникальность выпускаемой продукции, а также с его помощью можно диверсифицировать производственные потоки



ГРАНДИОЗНЫЙ МАСШТАБ МЕРОПРИЯТИЯ В РОССИИ

БЕСПЛАТНЫЙ БИЛЕТ НА САЙТЕ WOODEXPO.RU ПО ПРОМОКОДУ **CMF023**

РЕГИСТРАЦИЯ



3 КЛЮЧЕВЫЕ ЗОНЫ ОБОРУДОВАНИЯ

производство мебели | обработка массива | производство дверей



ХИТ ПРОДАЖ

АВТОМАТИЧЕСКАЯ ЛИНИЯ НА БАЗЕ СВЕРЛИЛЬНО-ПРИСАДОЧНОГО ЦЕНТРА С ЧПУ KDT KD-812A

Прорыв 2022 года. 5000+ деталей в смену на 40 м².

25 станков уже работают на ТОП-фабриках в РФ, среди них 10+ ячеек - в Пензенской области

- Автоматическая загрузка потока серийных деталей
- Независимые потоки серии и индивидуальных деталей
- Проходной сканер и позиционирование
- Обработка двух панелей одновременно
- Интеграция с БАЗИС и чтение файлов DXF, XLS, XML, MPR
- Возможность масштабировать производство на базе станка

ПОКАЖЕМ:

- СВЕРЛЕНИЕ ИНДИВИДУАЛЬНЫХ КАРТ СО СКОРОСТЬЮ СЕРИЙНЫХ
- ДВА ПОТОКА СВЕРЛЕНИЯ (СЕРИЯ/ИНДИВИДУАЛЬНОЕ) С АВТОМАТИЧЕСКОЙ ЗАГРУЗКОЙ И ВЫГРУЗКОЙ
- СВЕРЛЕНИЕ 2-Х ДЕТАЛЕЙ ОДНОВРЕМЕННО/ПАРАЛЛЕЛЬНО С ИНДИВИДУАЛЬНЫМИ КАРТАМИ

Занимает на 15% меньше площади, чем 2 станка с ЧПУ!

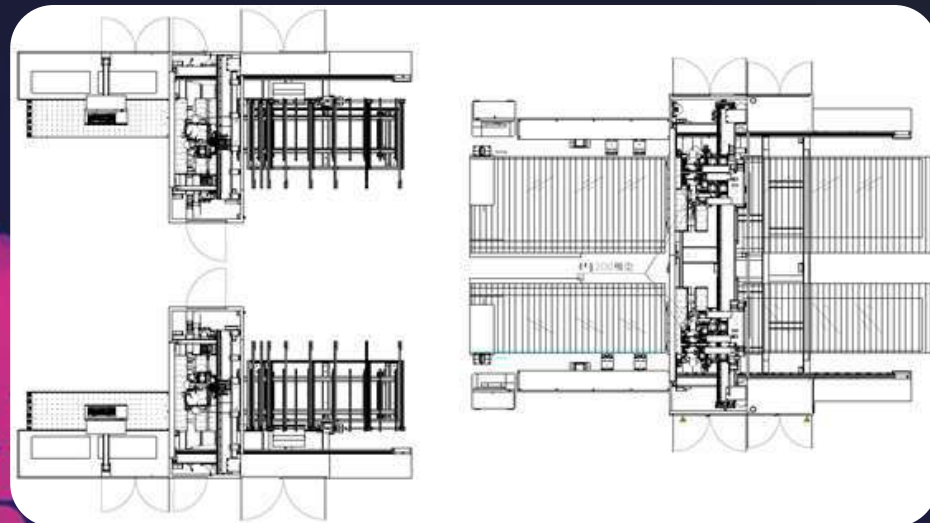

ВПЕРВЫЕ В РФ

СВЕРЛИЛЬНО-ПРИСАДОЧНЫЙ ЦЕНТР С ЧПУ KDT 6042K

Высокоскоростной станок для серийного производства

- Быстрая ЧПУ-перенастройка с помощью высокоточных сервоприводов и программы DrillingMaster (на русском языке, совместима с БАЗИС-ЧПУ)
- Сверление детали с четырёх сторон
- Автоматическая подача деталей в рабочую зону
- Возможность поворота сверлильной группы на 90°
- Готов к интеграции в ячейку и линию

ГРАНДИОЗНЫЙ МАСШТАБ МЕРОПРИЯТИЯ В РОССИИ

БЕСПЛАТНЫЙ БИЛЕТ НА САЙТЕ WOODEXPO.RU ПО ПРОМОКОДУ CMF023

РЕГИСТРАЦИЯ



3 КЛЮЧЕВЫЕ ЗОНЫ ОБОРУДОВАНИЯ

производство мебели | обработка массива | производство дверей

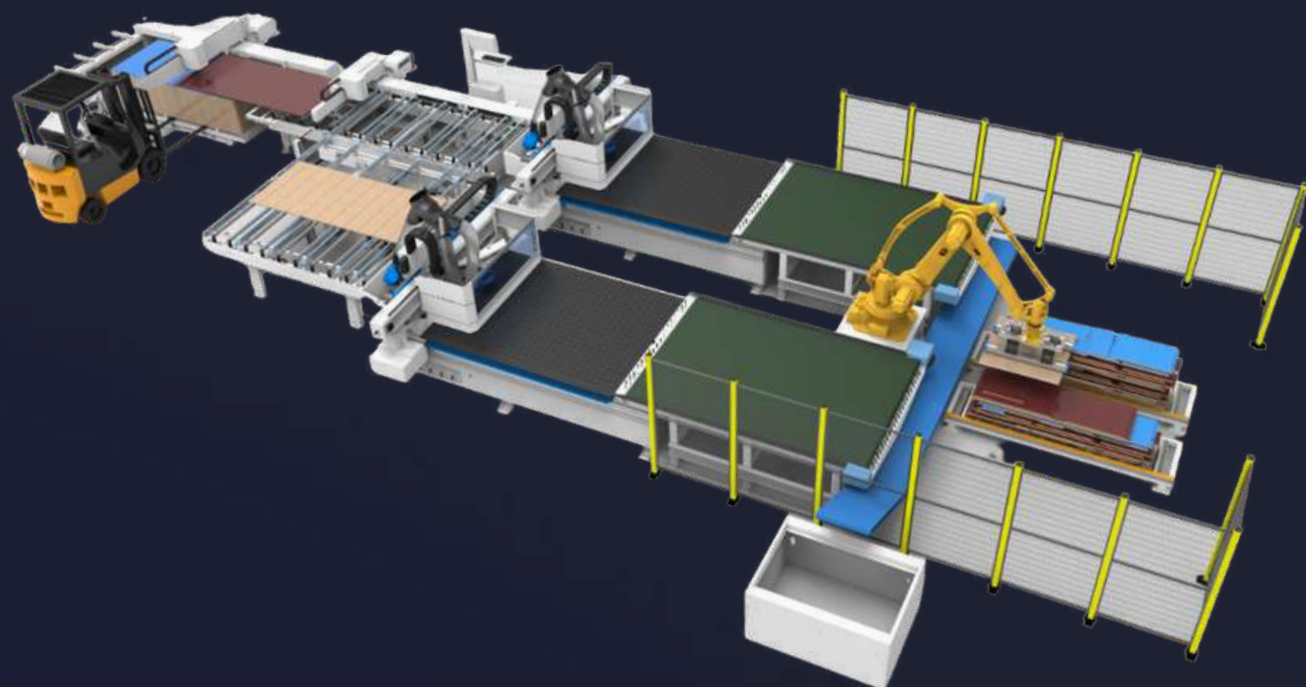

ПРЕМЬЕРА 2023

РОБОТИЗИРОВАННАЯ ЯЧЕЙКА KDT NESTING LINE

Самое эффективное, востребованное и популярное решение

Полноценное решение, которое возможно автоматизировать и исключить участие человека на этапе раскроя и дальнейшей передачи деталей на следующий производственный участок, такие, как облицовка кромок и присадка отверстий.

ХИТ ПРОДАЖ

ДОСТУПНАЯ ПЯТИОСЕВАЯ ТЕХНОЛОГИЯ ОБРАБАТЫВАЮЩЕГО ЦЕНТРА С ЧПУ KDT KN-5516

Безграничные возможности

KDT KN-5516 гарантировано обеспечивает индивидуальность каждому предприятию за счёт выполнения сложных задач, которые трудно повторить конкурентам!



ГРАНДИОЗНЫЙ МАСШТАБ МЕРОПРИЯТИЯ В РОССИИ

БЕСПЛАТНЫЙ БИЛЕТ НА САЙТЕ WOODEXPO.RU ПО ПРОМОКОДУ **CMF023**

РЕГИСТРАЦИЯ



3 КЛЮЧЕВЫЕ ЗОНЫ ОБОРУДОВАНИЯ

производство мебели | обработка массива | производство дверей

ПРЕМЬЕРА В РФ

ЛИНИЯ КОМПЛЕКТАЦИИ ЗАКАЗОВ РЕМЕХРАСКИНГ LX1000

Комплексное решение полного цикла

- Увеличение производительности склада
- Снижение количества операций персоналом
- Сокращение количества ошибок и рекламаций
- Автоматизация и контроль качества комплектации на всех этапах
- Повышение продуктивности операторов: в среднем количество операций подбора увеличивается в 2 раза, а в некоторых случаях - до 10 раз
- Каждая линия конфигурируется под индивидуальные особенности производства



ГРАНДИОЗНЫЙ МАСШТАБ МЕРОПРИЯТИЯ В РОССИИ

БЕСПЛАТНЫЙ БИЛЕТ НА САЙТЕ WOODEXPO.RU ПО ПРОМОКОДУ **CMF023**

РЕГИСТРАЦИЯ



3 КЛЮЧЕВЫЕ ЗОНЫ ОБОРУДОВАНИЯ

производство мебели | обработка массива | производство дверей



ХИТ ПРОДАЖ

РЕЗАТЕЛЬНО-РИЛЁВОЧНЫЙ СТАНОК KDT WG8C5

Производит до 14 коробок в минуту, до 840 в час и до 20 000 в сутки

Станок самостоятельно определит, какой из 6-ти форматов картона наиболее подходит для того или иного изделия, и самостоятельно перейдет на оптимальный материал!

- Настройка на новые размеры коробки за 1-2 сек
- Функция перфорации
- Может работать как отдельный станок, так и встраиваться в линию
- Идеально подходит как для серийного, так и для индивидуального производства

НОВИНКА 2023

АВТОМАТИЧЕСКАЯ ЛИНИЯ 3-СТОРОННЕЙ СКЛЕЙКИ КОРОБОК KDT WG8V6 С РОБОТОМ-МАНИПУЛЯТОРОМ

Высокая производительность линии: до 8 коробок в минуту

- Стабильно высокое качество упаковки благодаря использованию термоклей
- Автоматическое измерение коробки: не требует ручной перенастройки на нужные размеры
- Идеально подходит как для серийного, так и для индивидуального производства
- Может использоваться как отдельный станок, так и в составе упаковочной линии



ГРАНДИОЗНЫЙ МАСШТАБ МЕРОПРИЯТИЯ В РОССИИ

БЕСПЛАТНЫЙ БИЛЕТ НА САЙТЕ WOODEXPO.RU ПО ПРОМОКОДУ CMF023

РЕГИСТРАЦИЯ



3 КЛЮЧЕВЫЕ ЗОНЫ ОБОРУДОВАНИЯ

производство мебели | обработка массива | производство дверей

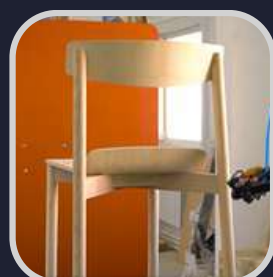

**РОБОТИЗИРОВАННАЯ ЯЧЕЙКА ДЛЯ
ПОКРАСКИ СТУЛЬЕВ И СТОЛЕШНИЦ
С РОБОТОМ СМА**
функция самообучения



ПРЕМЬЕРА В РФ **ЛИНИЯ КАШИРОВАНИЯ НА PUR-КЛЕЕ РАСПЛАВЕ PURETE T1**

Безграничные возможности линии

Позволяет в проходном режиме облицовывать практически любые плитные панели различными материалами - рулонными (финиш-бумагой, пленками ПВХ, ПЭТ) и листовыми (HPL-пластик и акрил).

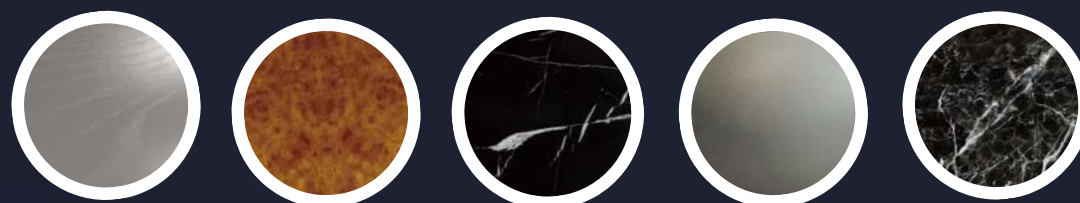

ПРЕМЬЕРА В РФ **ЛИНИЯ ВАЛЬЦОВОГО НАНЕСЕНИЯ УФ-ЛКМ С ТЕРМОТРАНСФЕРНЫМ ПЕРЕВОДОМ И 3D-ТЕКСТУРИРОВАНИЕМ ПОВЕРХНОСТИ ПЛЕНКОЙ PURETE INERT COATING**

Выводит производимую продукцию на качественно новый уровень

Предоставляет широкие возможности создания на плитных материалах различных рисунков и финишных текстур при покраске.



ГРАНДИОЗНЫЙ МАСШТАБ МЕРОПРИЯТИЯ В РОССИИ

БЕСПЛАТНЫЙ БИЛЕТ НА САЙТЕ WOODEXPO.RU ПО ПРОМОКОДУ **CMF023**

РЕГИСТРАЦИЯ



3 КЛЮЧЕВЫЕ ЗОНЫ ОБОРУДОВАНИЯ

производство мебели | обработка массива | производство дверей

ЧЕТЫРЕХСТОРОННИЙ СТАНОК OZEN 623 PRO С СИСТЕМОЙ MEMORY PLUS

Новое поколение высокоточных станков для прецизионного строгания и профилирования.

Станок предназначен для производства плинтусов, наличников, дверных коробок, оконного бруса, погонажных изделий из массива и МДФ.

- Мощная и надежная конструкция
- Максимальное сечение заготовки 230x160 мм
- Скорость обработки до 40 м/мин
- Японские сервоприводы для быстрой и удобной перенастройки станка
- Интуитивно понятная панель управления с сенсорным экраном
- В конструктиве станка используются передовые европейские комплектующие: Schneider electric, Siemens, Siko

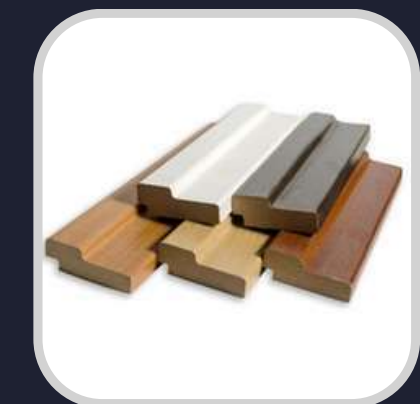

ГРАНДИОЗНЫЙ МАСШТАБ МЕРОПРИЯТИЯ В РОССИИ

БЕСПЛАТНЫЙ БИЛЕТ НА САЙТЕ WOODEXPO.RU ПО ПРОМОКОДУ **CMF023**

РЕГИСТРАЦИЯ



3 КЛЮЧЕВЫЕ ЗОНЫ ОБОРУДОВАНИЯ

производство мебели | обработка массива | производство дверей

**ВПЕРВЫЕ БУДЕТ ПРЕДСТАВЛЕНА МАСШТАБНАЯ ЭКСПОЗИЦИЯ ТАЙВАНЬСКИХ ПОСТАВЩИКОВ
ОБОРУДОВАНИЯ ДЛЯ ОБРАБОТКИ МАССИВА**

- **Двусторонний рейсмусовый станок тяжелой серии GOODTEK GTM-1020W** - вскрытие дефектов на необрезной доске
- **Многопильный станок с плавающими пилами CARPENTER GRS-321M2-S** - деление необрезной широкой доски на бруски
- **Пресс для щита CNHF CGPB-64BPZL-CM** - склеивание брусков в щит в прессе ТВЧ
- **Двусторонний рейсмусовый станок тяжелой серии GOODTEK GTM-1020W** - двухстороннее строгание готового щита
- **Двусторонний шипорезный станок E-CHAIN EST-88S** - форматная обрезка и фрезерование шипа-проушины



ГРАНДИОЗНЫЙ МАСШТАБ МЕРОПРИЯТИЯ В РОССИИ

БЕСПЛАТНЫЙ БИЛЕТ НА САЙТЕ WOODEXPO.RU ПО ПРОМОКОДУ **CMF023**

РЕГИСТРАЦИЯ



3 КЛЮЧЕВЫЕ ЗОНЫ ОБОРУДОВАНИЯ

производство мебели | обработка массива | производство дверей



НОВИНКА 2023

АВТОМАТИЧЕСКИЙ ШЛИФОВАЛЬНЫЙ СТАНОК ДЛЯ ОБРАБОТКИ ПОГОНАЖНЫХ ИЗДЕЛИЙ MSS MSE-LINE-S2W7

Высокоточное шлифование профилированных погонажных изделий из древесины и древесных материалов

- Работа в проходном режиме
- 9 независимых рабочих агрегатов
- 2 ленточных шлифовальных агрегата с утюжком
- 7 универсальных шлифовальных агрегатов
- Настройка и управление станком с пульта управления



НОВИНКА 2023

АВТОМАТИЧЕСКИЙ КАЛИБРОВАЛЬНО- ШЛИФОВАЛЬНЫЙ СТАНОК QСМАС SPRU1300А

Калибрование и шлифование клеёных конструкций из массива древесины и древесных материалов

- Работа в проходном режиме
- 3 независимых рабочих агрегата + очистной вал
- 1 агрегат - строгальный шейперный вал
- 2 агрегат - стальной вал 240 мм
- 3 агрегат - комбинированный, резиновый вал + механический утюжок
- Съём материала до 3 мм за один проход



ГРАНДИОЗНЫЙ МАСШТАБ МЕРОПРИЯТИЯ В РОССИИ

БЕСПЛАТНЫЙ БИЛЕТ НА САЙТЕ WOODEXPO.RU ПО ПРОМОКОДУ CMF023

РЕГИСТРАЦИЯ



3 КЛЮЧЕВЫЕ ЗОНЫ ОБОРУДОВАНИЯ

производство мебели | обработка массива | производство дверей

ВПЕРВЫЕ В РОССИИ

ТОКАРНО-ФРЕЗЕРНЫЙ ПЯТИОСЕВОЙ ОБРАБАТЫВАЮЩИЙ ЦЕНТР TORMAT.SMART.ULTRA



- Предназначен для высокопроизводительного изготовления токарных изделий: балясин, ножек стульев и столов, тел вращения круглой, квадратной и сложной формы
- Конструктив позволяет изготавливать изделия диаметром до 500 мм и длиной до 1500 мм. Обработка с помощью токарных операций, фрезерования шейперным узлом, широкой шлифовки, узла обработки пильных дисков. Осуществление тонкой шлифовки с целью обработки труднодоступных мест

ОБНОВЛЁННАЯ МОДЕЛЬ 2023

ФРЕЗЕРНЫЙ ПЯТИОСЕВОЙ ОБРАБАТЫВАЮЩИЙ ЦЕНТР CHANGFENG CF-MASTERT3CU-28



- Предназначен для изготовления изделий со сложной геометрической формой, а также для обрезки формованных изделий в маятниковом режиме работы
- Решает задачи по фрезеровке объемных деталей там, где имеют место повышенные требования к точности обработки или невозможно выполнить работу на трехосевых центрах

НОВИНКА 2023

ФРЕЗЕРНЫЙ ПЯТИОСЕВОЙ ОБРАБАТЫВАЮЩИЙ ЦЕНТР CHANGFENG CF-MASTERT2-16



- Предназначен для обработки древесины любых пород, композитных материалов (ДСП, ДВП, МДФ, фанера и т.д.) с целью изготовления мебельных фасадов, элементов столов, стульев, гнукотклеёной мебели, художественной резьбы
- Малые габаритные размеры позволяют сократить занимаемую площадь и снизить общую себестоимость изделий

ГРАНДИОЗНЫЙ МАСШТАБ МЕРОПРИЯТИЯ В РОССИИ

БЕСПЛАТНЫЙ БИЛЕТ НА САЙТЕ WOODEXPO.RU ПО ПРОМОКОДУ **CMF023**

РЕГИСТРАЦИЯ



3 КЛЮЧЕВЫЕ ЗОНЫ ОБОРУДОВАНИЯ

производство мебели | обработка массива | производство дверей



НОВИНКА 2023 АВТОМАТИЧЕСКАЯ ЛИНИЯ ДЛЯ ОБРАБОТКИ ДВЕРНЫХ ПОЛОТЕН KDT DOOR TECH

- Автоматическая загрузка и выгрузка дверных полотен
- Точное форматирование дверного полотна по 4-х сторонам с системой подрезки во избежание сколов облицовочного материала
- Вертикальная система хранения заготовок (буфер) для выравнивания потока
- Фрезерование полотна для установки дверной фурнитуры

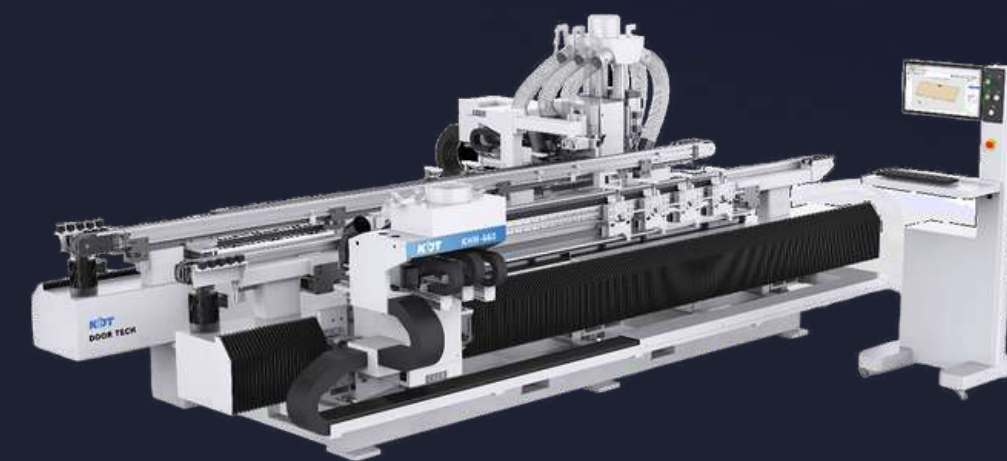

Первые станки уже работают у клиентов LIGA

ГРАНДИОЗНЫЙ МАСШТАБ МЕРОПРИЯТИЯ В РОССИИ

БЕСПЛАТНЫЙ БИЛЕТ НА САЙТЕ WOODEXPRO.RU ПО ПРОМОКОДУ CMF023

РЕГИСТРАЦИЯ



3 КЛЮЧЕВЫЕ ЗОНЫ ОБОРУДОВАНИЯ

производство мебели | обработка массива | производство дверей



ОБНОВЛЕННАЯ МОДЕЛЬ СТАНОК ДЛЯ ОКУТЫВАНИЯ ПРОФИЛЬНЫХ ПОГОНАЖНЫХ ИЗДЕЛИЙ UNIMAK PW 35 F6-P

Точное экономное нанесение клея-расплава через щелевую дюзу

- Максимальная скорость работы до 60 м/мин (в зависимости от ширины и типа плёнки)
- Материал обрабатываемых заготовок: МДФ/ДСП/массив древесины, ПВХ, алюминий (требуется согласование опционального оборудования)

НОВИНКА 2023 ПРЕСС ДЛЯ ПРОИЗВОДСТВА ЩИТА С АВТОМАТИЧЕСКОЙ ЗАГРУЗКОЙ И ТВЧ-НАГРЕВОМ CGPB-64 BPZL-CM

Эффективное решение в производстве щита. Стерилизация древесины

- Высокопроизводительная склейка щитовых деталей
- Сушка клеевого слоя осуществляется с использованием ТВЧ
- Возможна работа с различными комбинациями заготовок

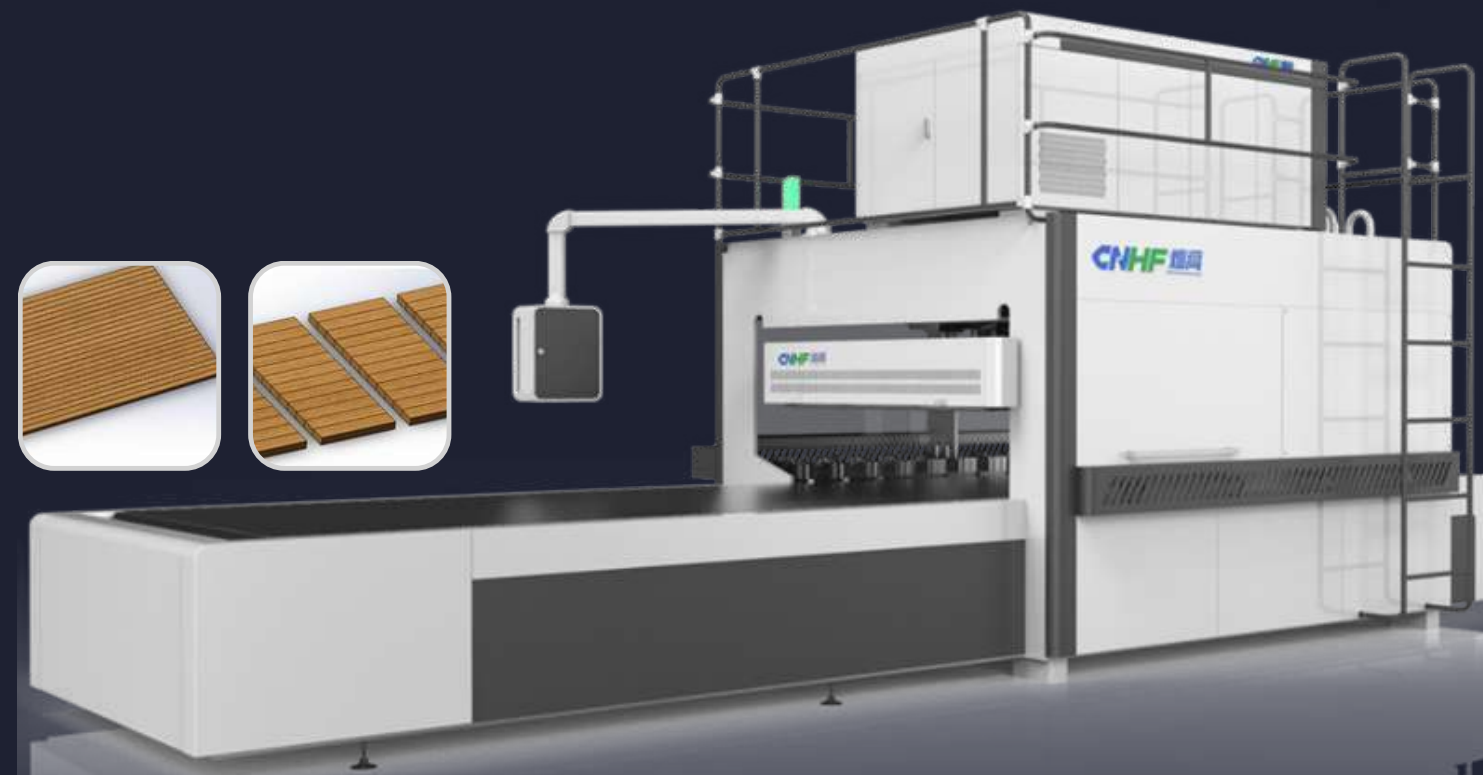

ГРАНДИОЗНЫЙ МАСШТАБ МЕРОПРИЯТИЯ В РОССИИ

БЕСПЛАТНЫЙ БИЛЕТ НА САЙТЕ WOODEXPO.RU ПО ПРОМОКОДУ **CMF023**

РЕГИСТРАЦИЯ



3 КЛЮЧЕВЫЕ ЗОНЫ ОБОРУДОВАНИЯ

производство мебели | обработка массива | производство дверей

НОВИНКА 2023

ЛИНИЯ СБОРКИ СЭНДВИЧА ДЛЯ ПРЕССОВАНИЯ YUETONG YTMX21C2

Серийное производство дверных полотен, тамбурата

- Все операции по сборке происходят в автоматическом режиме: загрузка, клеенанесение и сборка
- Линия включает в свой состав робота-манипулятора, загружающего внешние обкладки

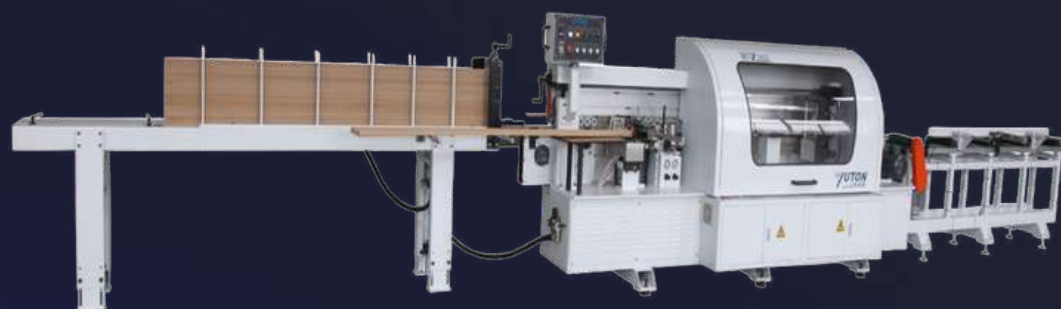
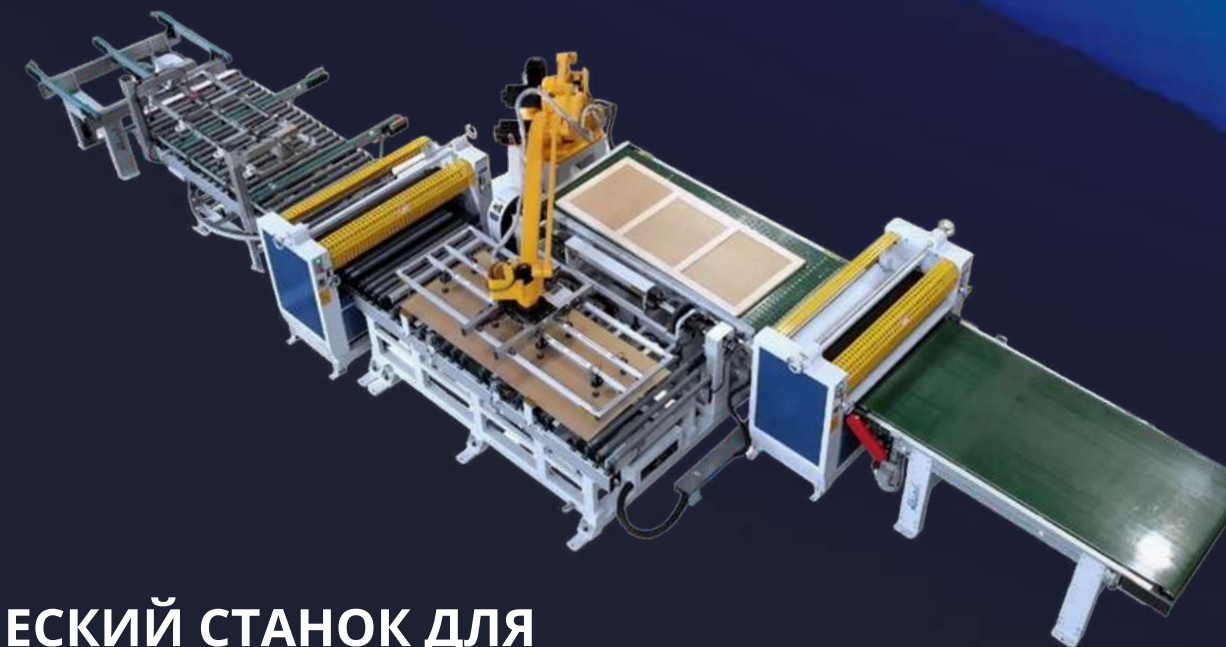

ПРЕМЬЕРНЫЙ ПОКАЗ АВТОМАТИЧЕСКИЙ СТАНОК ДЛЯ ИЗГОТОВЛЕНИЯ Г-ОБРАЗНОГО НАЛИЧНИКА YUETONG MDZ 565C

- Станок предназначен для склеивания 2-х реек под углом 90 градусов и последующего их фрезерования в автоматическом режиме
- Все операции, включая подачу и выгрузку заготовок, выполняются в автоматическом режиме

СТАНОК ДЛЯ РЕЗКИ РУЛОННЫХ МАТЕРИАЛОВ UNIMAK SM 1500 F

- Типы обрабатываемых материалов: рулонные ПВХ/ПП/бумага
- Толщина материала не более 0,45-0,5 мм. (при резке полным набором ножей требуется тестирование)



ГРАНДИОЗНЫЙ МАСШТАБ МЕРОПРИЯТИЯ В РОССИИ

БЕСПЛАТНЫЙ БИЛЕТ НА САЙТЕ WOODEXPO.RU ПО ПРОМОКОДУ **CMF023**

РЕГИСТРАЦИЯ



3 КЛЮЧЕВЫЕ ЗОНЫ ОБОРУДОВАНИЯ

производство мебели | обработка массива | производство дверей

ГИДРАВЛИЧЕСКИЙ ПРЕСС CNHF CGYJ-150S С ГЕНЕРАТОРОМ ТВЧ

Доступное оборудование от ведущего производителя КНР

- Надежная гидростанция. Качественные комплектующие
- Контроль на каждом этапе производства, безопасность по стандартам ЕС
- Комплектуется генератором ТВЧ
- Короткий срок поставки, складская программа LIGA



НОВИНКА 2023

ФРЕЗЕРНЫЙ СТАНОК С ЧПУ ДЛЯ ОБРАБОТКИ ЭЛЕМЕНТОВ ДВЕРНОЙ КОРОБКИ И ДВЕРНЫХ ПОЛОТЕН YUETONG MDK4130A

Применяется при серийном изготовлении дверей и при обработке небольших партий «на заказ»

- Обработка дверных полотен и погонажных изделий, в том числе и из алюминия (увеличена мощность шпинделей и установлена система подачи СОЖ)
- Осуществляет фрезерные и сверлильные операции для изготовления пазов и отверстий для ответной замковой части, петель, выпадающих порогов и другой фурнитуры
- Автоматическое определение толщины заготовки

ГРАНДИОЗНЫЙ МАСШТАБ МЕРОПРИЯТИЯ В РОССИИ

БЕСПЛАТНЫЙ БИЛЕТ НА САЙТЕ WOODEXPO.RU ПО ПРОМОКОДУ **CMF023**

РЕГИСТРАЦИЯ



3 КЛЮЧЕВЫЕ ЗОНЫ ОБОРУДОВАНИЯ

производство мебели | обработка массива | производство дверей

ГИДРАВЛИЧЕСКИЙ ПРЕСС QUILIN BY 214/8 10(3)

Тяжелый пресс для ежедневного интенсивного использования

- Тяжелая рама. Надежная гидростанция. Качественные комплектующие.
- Цельные стальные плиты с антипригарным покрытием
- Стальные плиты с каналами циркуляции теплоносителя
- Система «зубчатая рейка – шестерня» (4 рейки по 2м осям)



МЕМБРАННО-ВАКУУМНЫЙ ПРЕСС TZM TM-3200C

Универсально. Качественно. Доступно.

- 3D мембранно-вакуумное прессование
- Широкая номенклатура облицовочных материалов и изделий
- Работа без мембраны без ее снятия
- Несущая конструкция, разработанная для тяжелых условий работы
- Верхняя плита пресса – жидкостный нагрев, нижняя плита – электрический нагрев
- Программирование режимов работы по базовым алгоритмам
- Короткий срок поставки, складская программа LIGA



ПОЛУАВТОМАТИЧЕСКАЯ СИСТЕМА ХРАНЕНИЯ РУЛОННЫХ МАТЕРИАЛОВ TZM AR14

ГРАНДИОЗНЫЙ МАСШТАБ МЕРОПРИЯТИЯ В РОССИИ

БЕСПЛАТНЫЙ БИЛЕТ НА САЙТЕ WOODEXPO.RU ПО ПРОМОКОДУ **CMF023**

РЕГИСТРАЦИЯ



3 КЛЮЧЕВЫЕ ЗОНЫ КОМПЛЕКСНОГО СНАБЖЕНИЯ ПРОИЗВОДСТВ

инструменты | расходные материалы | вспомогательное оборудование

НА ПИКЕ ТЕХНОЛОГИЙ

- Новейшие серии и линейки инструментов
- Передовые решения в области агрегатной оснастки
- Клеевые системы и портативные кромкооблицовочные машины
- Обновлённый ассортимент абразивных материалов
- Передовые централизованные и внутрицеховые аспирационные системы
- Заточное оборудование
- Лазерная маркировка
- Информация о проведённых тестах на производствах



ГРАНДИОЗНЫЙ МАСШТАБ МЕРОПРИЯТИЯ В РОССИИ

БЕСПЛАТНЫЙ БИЛЕТ НА САЙТЕ WOODEXPRO.RU ПО ПРОМОКОДУ **CMF023**

РЕГИСТРАЦИЯ



ИНДИВИДУАЛЬНЫЕ И ГРУППОВЫЕ ТЕХНИЧЕСКИЕ ТУРЫ

- ГРУППОВЫЕ ТЕХНИЧЕСКИЕ ТУРЫ И ИНДИВИДУАЛЬНЫЕ ДЕМОНСТРАЦИИ ВЫСОКОТЕХНОЛОГИЧНОГО ОБОРУДОВАНИЯ
- РАСЧЕТЫ ПРОИЗВОДИТЕЛЬНОСТИ ПО ВАШИМ ЗАДАЧАМ
- ОПЫТ ЛИДЕРОВ И ЭКСПЕРТОВ РЫНКА, ОПТИМАЛЬНЫЙ ПОДБОР ОБОРУДОВАНИЯ, ИНСТРУМЕНТОВ, МАТЕРИАЛОВ И ПРОГРАММНОГО ОБЕСПЕЧЕНИЯ ДЛЯ ВАШЕГО ПРОИЗВОДСТВА
- ВОЗМОЖНОСТЬ ЗАДАТЬ ИНТЕРЕСУЮЩИЕ ВОПРОСЫ ТЕХНОЛОГАМ, ИНЖЕНЕРАМ И РУКОВОДИТЕЛЯМ НАПРАВЛЕНИЙ



ГРАНДИОЗНЫЙ МАСШТАБ МЕРОПРИЯТИЯ В РОССИИ

БЕСПЛАТНЫЙ БИЛЕТ НА САЙТЕ WOODEXPO.RU ПО ПРОМОКОДУ **CMF023**

РЕГИСТРАЦИЯ



ДО ВСТРЕЧИ НА ЦИФРОВОМ МЕБЕЛЬНОМ ФОРУМЕ!



mebel.digital
ligamac.com
woodexpo.ru



8 800 707 74 77



ЦМФ 2022



WOODEX 2021

Следите за новостями:

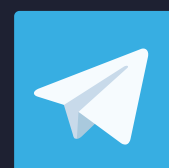

ГРАНДИОЗНЫЙ МАСШТАБ МЕРОПРИЯТИЯ В РОССИИ

БЕСПЛАТНЫЙ БИЛЕТ НА САЙТЕ WOODEXPO.RU ПО ПРОМОКОДУ **CMF023**

РЕГИСТРАЦИЯ

